

# Guía de instalación y ajuste de correas de sujeción ajustables para el cinturón de seguridad

## Instalación de las correas de sujeción

1. Cada asiento con suspensión debe estar equipado con dos (2) correas de sujeción.
2. Eleve el asiento a la altura máxima para determinar la longitud adecuada de ajuste que se requerirá para las correas de sujeción. Si el ajuste del asiento hacia adelante o hacia atrás cambia la ubicación del I.C.P. (Punto de Interconexión), las correas de sujeción deberán ajustarse después de cada movimiento del asiento.
3. El extremo de la correa de sujeción con el soporte para el I.C.P. se monta en el I.C.P. del asiento. (Ver ilustración del asiento). El cinturón de seguridad normalmente también se monta en este punto de interconexión (I.C.P.).
4. El extremo de la correa de sujeción con el soporte angular o el gancho doble debe montarse en el piso u otro componente estructural (Fig. 1 y 2).
5. Ajuste la longitud de la correa de sujeción para que el asiento alcance su altura máxima (v). Las correas de sujeción deben quedar ajustadas cuando el asiento esté en su altura máxima, pero no deben restringir ni limitar su movimiento.
6. Para facilitar el ajuste de las correas de sujeción, el asiento puede bajarse ligeramente. Una vez realizado el ajuste, verifique que la correa de sujeción no restrinja ni limite el movimiento del asiento.

**IMPORTANTE:** Las correas de sujeción expuestas a condiciones ambientales o climas extremos, como suciedad, lodo, aceite, arena, cemento y grasa, reducirán considerablemente la vida útil del sistema. Se debe tener sumo cuidado al inspeccionar un sistema expuesto a estas condiciones. El reemplazo de sistemas dañados o desgastados debe ser una prioridad absoluta para garantizar la protección del usuario final. El manual del propietario debe incluir instrucciones sobre el cuidado, advertencias, uso y reemplazo del sistema de cinturones de seguridad del vehículo. Comuníquese con IMMI para obtener asistencia con la instalación o más información. (317) 896-9531

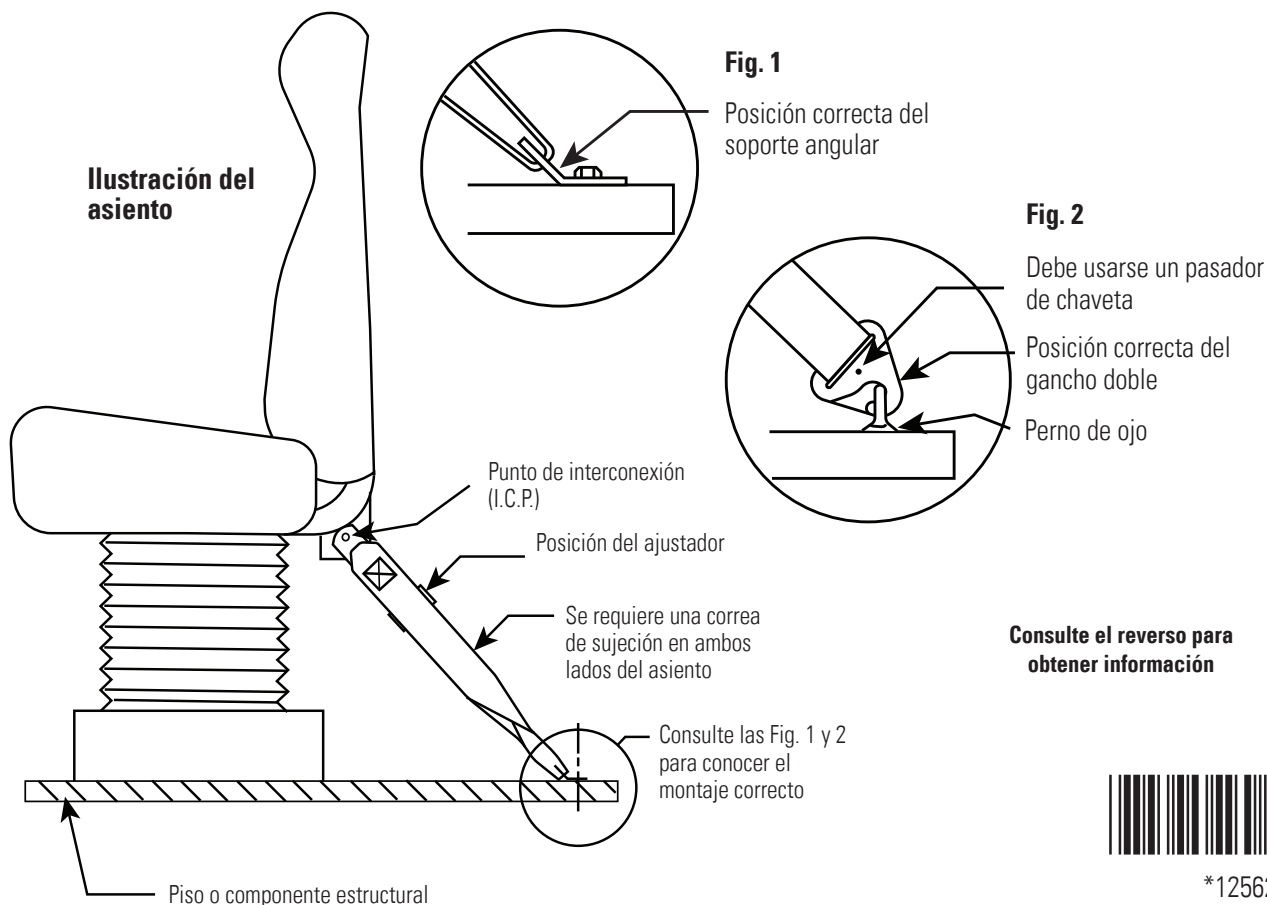

## Ajuste de la correa de sujeción

Para las versiones con soporte ancho y con gancho doble, los herrajes de fijación al piso deben montarse en el piso del vehículo o en otro componente estructural. (Consulte las Fig. 1 y 2 en la página anterior)

### Versión con soporte ancho de 2 pulgadas

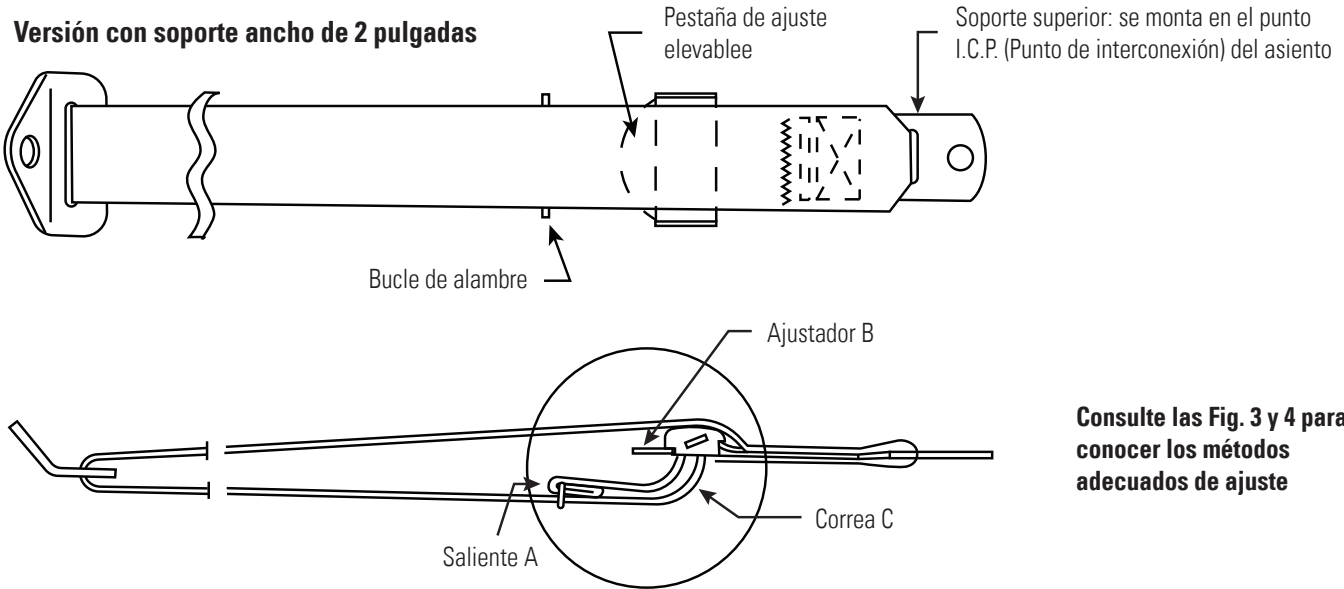

Consulte las Fig. 3 y 4 para conocer los métodos adecuados de ajuste

### Versión con gancho doble

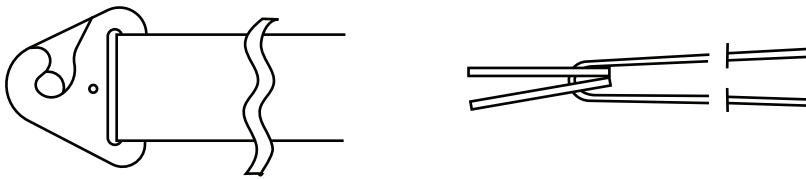

**NOTA:** Si se utilizan ganchos dobles, debe emplearse un pasador de chaveta u otro sujetador aprobado para asegurar los ganchos entre sí después de fijarlos al perno de ojo o al componente estructural. (Consulte la Fig. 2 en la página anterior)

**NOTA:** Para ajustar, se debe tirar con firmeza de la cinta. La resistencia presente garantiza que la correa de sujeción mantenga el ajuste adecuado.

**Fig. 3**

**Para acortar la correa de sujeción**

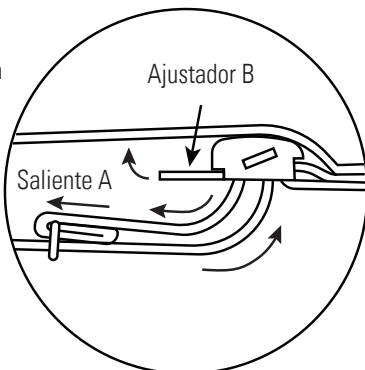

1. Incline el Ajustador B hacia arriba como indica la flecha hasta que la cinta pueda moverse como se describe en el paso 2 a continuación.
2. Tire del Saliente A y del Bucle de alambre en la dirección que indican las flechas.

**Fig. 4**

**Para alargar la correa de sujeción**

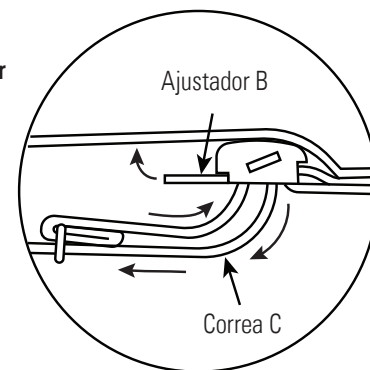

1. Incline el Ajustador B hacia arriba como indica la flecha hasta que la cinta pueda moverse como se describe en el paso 2 a continuación.
2. Tire firmemente de la Correa C en la dirección indicada por las flechas hasta alcanzar la longitud necesaria.