



**IMMI**®

18881 IMMI Way  
Westfield, IN 46074-3001  
U.S.A.  
www.imminet.com

# Haupt- und Neben-Überrollsensor Installationsanleitung

## Was ist der Überrollsensor und wie funktioniert er?

Der Haupt-Überrollsensor überwacht den Neigewinkel des Fahrzeugs und Rollgeschwindigkeit. Bei einem seitlichen Überschlag, sendet der Haupt-Überrollsensor Signale aus, die die Insassenschutzeinrichtungen auslösen. Der Haupt-Überrollsensor kann bis zu acht Insassenschutzeinrichtungen auslösen. Wenn mehr als acht erforderlich sind, muss ein Neben-Überrollsensor eingebaut werden, um das Auslösesignal an die restlichen Einrichtungen weiterzuleiten.

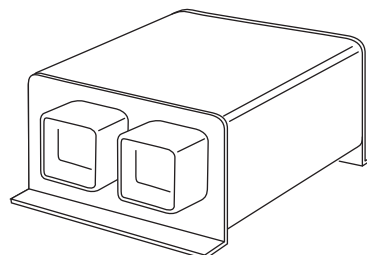

## Wichtige Hinweise

**BITTE LESEN SIE VOR DER INSTALLATION DES ÜBERROLLENSORS DIESE GESAMTE ANLEITUNG DURCH. DIESE INSTALLATION SOLLTE ZUM SCHLUSS, NACH DER INSTALLATION ALLER ANDEREN ÜBERROLLSCHUTZEINRICHTUNGEN, ERFOLGEN.**

Dieser Überrollsensor ist nur für den vorgesehenen Zweck geeignet. Beachten Sie immer die Installationsanleitung Ihres Fahrzeugherstellers. Beachten Sie sowohl die Hinweise in dieser Montageanleitung als auch die im Handbuch Ihres Fahrzeugherstellers.

1. Trennen Sie die Fahrzeugbatterie immer und stellen Sie das Fahrzeug ab, bevor Sie am elektrischen Anschluss hantieren.
2. Trennen Sie vor der Installation oder der Wartung des Überrollensors die Stromversorgung zum Fahrzeug.
3. BOHREN SIE DEN ÜBERROLLENSOR AUF KEINEN FALL AN
4. Stecken Sie die Überrollensoren vor dem Schweißen ab.
5. Stecken Sie die Überrollensoren vor dem Entfernen aus dem Fahrzeug ab. Ein aktivierter Überrollsensor kann die Sicherheitseinrichtungen auslösen.
6. Die Einrichtung ist nur zur einmaligen Aktivierung ausgelegt. Wenn das System aktiviert wurde oder beschädigt wird, muss es von befugten Fachkräften ausgetauscht werden.

### **⚠️ WARNUNG**

**NIE DER HITZE AUSSETZEN**  
Temperaturen über 85° C (185° F)  
können das System beschädigen.

### **⚠️ WARNUNG**

#### **GEFAHR BEIM BETRIEB**

Stellen Sie sicher, dass die Stromversorgung vollständig ab-geschaltet und gesperrt ist, bis alle Komponenten sicher montiert sind. Bei Einschalten des Stroms sollten sich keine Personen in der Nähe aufhalten.

## Installation des Überrollsensors

### Auspacken des Überrollsensors

1. Nehmen Sie das Gerät aus der Verpackung. Jede Packung enthält vier Module. Siehe ABBILDUNG 1.

### Produktkennzeichnung

1. Informationen zum Produkt finden Sie auf dem Etikett, das auf der Oberseite des Bauteils angebracht ist. Siehe ABBILDUNG 2.
2. Stellen Sie sicher, dass das System für Ihre Konfiguration geeignet ist.



Abbildung 1



Abbildung 2

### Montage des Überrollsensors (und des Nebensensors)

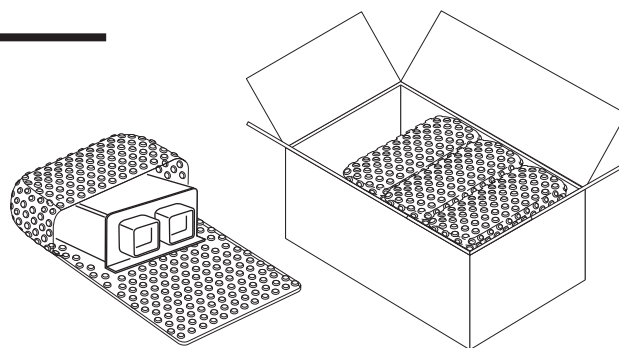
1. Trennen Sie die Fahrzeug-Stromversorgung.
2. Verwenden Sie nur die vorgebohrten Montagelöcher.
3. Die Metallflächen müssen an allen Montagepunkten miteinander in Kontakt sein.
4. Setzen Sie die Geräte ein. Stellen Sie sicher, dass der Kabelstrang nicht unter den Geräten eingeklemmt ist. Siehe ABBILDUNG 3.
5. **SCHLIESSEN SIE DEN KABELSTRANG JETZT NOCH NICHT AN.**
6. Positionieren Sie die Geräte unter der Montageplatte und richten Sie die Löcher in der Montageplatte an den Montagelöchern an den Geräten aus. Vernieten Sie die Geräte sicher. Siehe ABBILDUNG 4.
7. Prüfen Sie, ob alle Insassenschutzeinrichtungen (ITS, S4S, Gurtstraffer) vollständig installiert sind.
8. Prüfen Sie, ob alle Kabelverbindungen an den Insassenschutzeinrichtungen (ITS, S4S, Gurtstraffer) vollständig angebracht sind.
9. Weitere Details finden Sie in den Anleitungen.
10. Stellen Sie sicher, dass die Stromversorgung getrennt ist und schließen Sie den Überrollsensormodul an den Kabelstrang des Fahrzeugs an. Stellen Sie sicher, dass die Steckverbindungen sicher verbunden sind. Drücken Sie die rote Lasche nach vorne, bis die Stecker einrasten. Siehe ABBILDUNG 5. Ziehen Sie leicht am Stecker, um den Halt zu prüfen.
11. Verlassen Sie die Kabine. **STELLEN SIE SICHER, DASS SICH NIEMAND IN DER NÄHE DER INSASSENSCHUTZVORRICHTUNGEN BEFINDET!** Schließen Sie die Fahrzeug-Stromversorgung an. Befolgen Sie die Anweisungen zur Diagnose, um die Installation zu testen.
12. Schließen Sie nach Abschluss der Diagnose die Stromversorgung wieder von außerhalb der Kabine aus. Stellen Sie sicher, dass die Störungsleuchte nach 10 Sekunden erlischt.

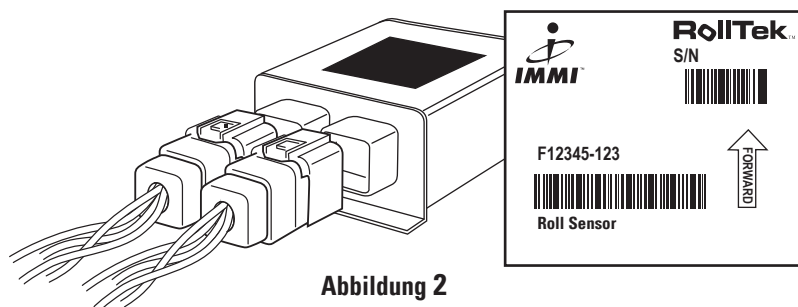

Abbildung 3



Abbildung 4

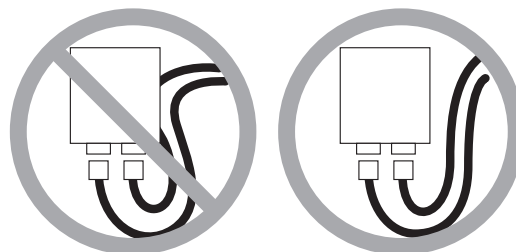
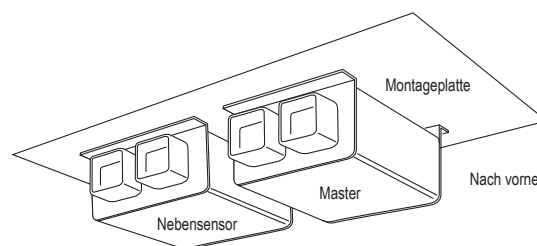
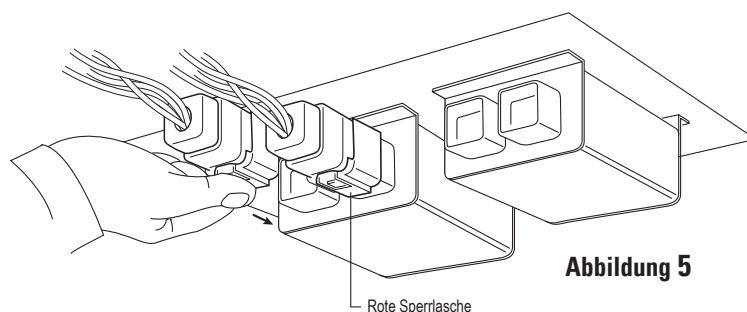

Abbildung 5